

シモン・ビーズ
オリジナル・テーブルPOP
(サヴィニー・レ・ボヌ用)

A4厚紙にプリントしていただき
アウトライン(太線)で切り抜いてください。
点線は折り線です。

下記のサイズの
三角スタンドが出来上がります。

*A3で拡大プリントすれば
ひとまわり大きいPOPが作れます。

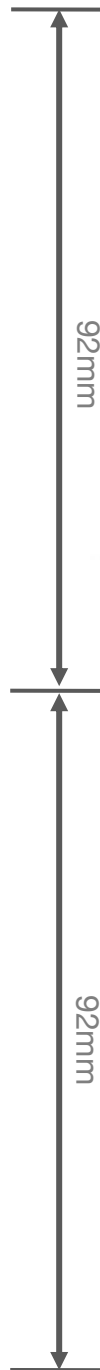
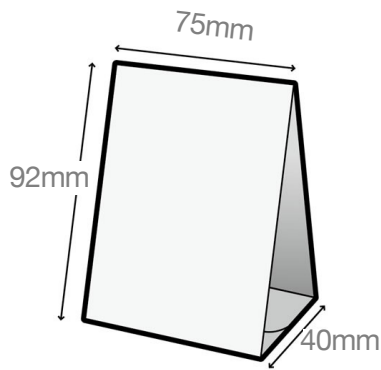

2013年、パトリック・ビーズが亡くなりました。現在、日本人の美の千紗、妹のマリエルをはじめ、チーム全員が、ブドウ畑での丁寧で緻密な作業を通じて品質を追求し、自然と調和し、健全な環境の中で、未来のワインを確立するために努力しています。

千紗・ビーズは、女性醸造家としてパトリックの変わらぬ目標を受け継いでいます。

ウナリナーの歴史は1880年、サヴィニー・レ・ボヌに始まりました。以来、各世代による独自の発展と努力により、今日のドメーヌ・シモン・ビーズを確立しております。

日本人の女性醸造家が織りなす
名門ドメーヌ・シモン・ビーズについて



サヴィニー・レ・ボヌ
オー・グラン・リアール

美しいタンニンが特徴で、濃いチェリー色、ガーネットを帯びた紫紅色、ブーケは小さな赤や黒の果実、花。各ヴィンテージは素晴らしいバランス感覚です。

ボリュームのある力強さは、牛、フォワグラ、ローストチキンなどとマリァージュを約束します。

ブドウ品種：ピノ・ノワール
容量：750ml



ご提供価格